

VitrA

Root-Kollektion



Vittra

Investition in Innovation. Fortschritt im Bad.
Räume für Menschen.



Das komplette Bad

Auf Grundlage von körperlichen und emotionalen Bedürfnissen investiert Vitra in Design um die wesentlichen Elemente eines Bades zu gestalten.



Inspiration ist alles

Alles beginnt mit Fragen, die durch die Designdisziplin gestellt werden, um Bedürfnisse, Wünsche und Entscheidungen zu verstehen. Von Vitra entworfen, hilft eine außergewöhnliche Fülle attraktiver Kombinationen, diese Bedürfnisse und Wünsche zu befriedigen.



Leistungsstärke in Perfektion

In sieben hochmoderne Fabriken und Anlagen in der Türkei und in Russland ist minimaler Ressourcenverbrauch Grundbedingung. Dort werden raffinierte Designs anhand von außergewöhnlich hohen Standards produziert und der ökologische Fußabdruck von Vitra schrittweise reduziert.



Kooperation mit Designern

Vitra arbeitet mit renommierten Industriedesignern aus der ganzen Welt zusammen. Durch die Kooperation mit diesen Top-Kreativen wird nicht nur die Funktionalität der Produkte verbessert, sondern es wird auch eine ganz neue Bandbreite an Möglichkeiten eingeführt.



Vitra's globale Präsenz

Kunden auf der ganzen Welt werden in über 2.000 Verkaufsstellen und in mehr als 75 Ländern willkommen geheißen – darunter 150 exklusive Showrooms in Istanbul, Köln, London, Moskau, Dubai, Mumbai, Delhi und anderen Metropolen.



Technologie erhellt die Zukunft

Das Innovationszentrum von Vitra dient als Hauptsitz der Forschungs- und Entwicklungsabteilung der Marke. Sein starkes Team kümmert sich hauptsächlich um die Produkt- und Technologieentwicklung.



Die beste Art der Hygiene

Vitras kontinuierliche Forschung im Bereich der menschlichen Gesundheit führt zu neuen Technologien für eine verbesserte Hygiene im Bad. Diese Lösungen setzen neue Maßstäbe in der Körperhygiene.



Ein Versprechen an die Zukunft

Wir haben die Initiative Blue Life eingeführt. Hierbei handelt es sich um eine Reihe von Richtlinien, deren Ziel es ist, unsere Auswirkungen auf die Umwelt zu mindern. Für uns ist Blue Life eine Produktions-, Design- und Managementphilosophie.

Root



Root Round

Die perfekte Lösung für Ihr Traumbad



Unsere Root-Kollektion soll Ihnen helfen, Ihr Traumbad zu gestalten. Sie wurde entwickelt, um Ihren Raum auf intelligente und moderne Weise aufzuwerten.

Sie wurde speziell dafür entwickelt, dass Sie Ihr Bad nach Ihren Wünschen gestalten können und bietet eine breite Auswahl an Produktgrößen und -typen mit einer Vielzahl an Farbkombinationen, Einheiten, Griffen und mehr. Indem sie praktische Lösungen für moderne Bäder bietet, verbindet unsere Kollektion funktionales, minimalistisches Design mit einer Auswahl, die sich ganz nach Ihren individuellen Bedürfnissen und Ihrem Geschmack kombinieren lässt.

Root







Eine clevere und unkomplizierte Kombination



Mit einer breiten Produktpalette und zwei verschiedenen Stilrichtungen hilft unsere Root-Kollektion dabei, Ihren Badbereich ganz nach Ihrem Geschmack zu optimieren.

Möbel und Armaturen können mit Waschtischen und WCs aus anderen Kollektionen kombiniert werden. Die Vielfalt an praktischen Armaturengrößen und -modellen ermöglicht die einfache Kombination mit unterschiedlichen Waschtischen.





Die Kollektion bietet Lösungen für ein funktionales Bad - die Möbel werden wahlweise mit Türen oder Schubladen ausgestattet. Dank ihrer Vielfalt schafft die Kollektion mehr Platz in kleinen und schmalen Räumen und bietet gleichzeitig eine stimmige Struktur für größere Räume. Der Doppelwaschtisch inklusive Unterschrank mit vier Auszügen bietet die ideale Lösung für größere Familien.



Root



Root Round



Für diejenigen, die ihrem Bad eine persönliche Note verleihen wollen, können die Module je nach Bedarf oben, unten oder in der Mitte montiert werden, um Ihre Stauraumlösungen zu maximieren.





Hochschränke mit Wäschekörben verhindern, dass das Bad unordentlich wird, während Hochschränke mit offenen Regalen den schnellen Zugriff auf die Dinge erlauben, die Sie besonders häufig benutzen. Runde Spiegel oder Spiegelschränke verleihen Ihrem Badezimmer ein Gefühl von Tiefe.

Root





Root



Root Round

Ein Stil, der das Bad prägt



Die Root-Kollektion bietet zwei verschiedene Designvarianten, die mit modernen Badsystemen harmonieren und für jeden Bedarf und Geschmack geeignet sind.

Ein nahtloser Look

Die Armaturen und Möbel aus der Root-Round-Kollektion bieten einen einheitlichen Look mit weichen Linien. Schlichtes Design und spiegelglatte Oberflächen sorgen für schmutzresistente Möbel, die sich leicht reinigen lassen. Die Schubladenschränke aus Naturholz harmonieren mit der Farbpalette der Kollektion, gehen aber über das Erwartete hinaus, indem sie Ihrem Bad unverwechselbare Details verleihen. Die Waschtischunterschränke mit Schubladen der Serien Zentrum und Integra lassen sich hervorragend mit den Elementen dieser Kollektion kombinieren.



Root



Root Square

Eine klare Vision



Die Root-Square-Kollektion bietet einen klareren Look mit geometrischen Armaturen- und Möbeldesigns.

Die Möbel dieser Kollektion sprechen all jene an, die sich gerne die Wärme von Holztönen ins Bad holen wollen. Badschränke in hellen und dunklen Holztönen bilden einen stilvollen und natürlichen Kontrast zu den anthrazitfarbenen Schubladenfronten. Die Waschtischunterschränke mit Schubladen der Serien Zentrum und Integra lassen sich hervorragend mit den Elementen dieser Kollektion kombinieren. aus dieser Kollektion kombinieren.





Elegante Farben



Die Möbelkollektion Root Round ergänzt die Bäder perfekt mit Weiß Hochglanz, Anthrazit, Sahara-Beige Hochglanz und glänzendem Perlgrau.

Die Möbelkollektion Root Square bringt mit Walnuss- und natürlichen Eichenfarben die entspannende Wirkung von Holz ins Bad.

Die Griffe sind in Schwarz, Chrom und Weiß erhältlich und spiegeln den ganzheitlichen und minimalistischen Designansatz der Kollektion wider.

Die Armaturen sind in den Farbvarianten Chrom, Gold, Kupfer oder gebürstetem Nickel erhältlich, um Ihre Badmöbel perfekt zu ergänzen.

Root





Root Round

Root



Root Square

Aufgeräumte Bäder



Die Root-Kollektion ist so konzipiert, dass sie alle Ihre Bedürfnisse erfüllt. Schränke und Schubladeneinheiten helfen Ihnen, alle Gegenstände ordentlich und organisiert aufzubewahren.







Versetzbare Trenner im Inneren der Schubladen ermöglichen eine einfache Organisation von Gegenständen wie Haartrocknern, Bürsten und Lockenwicklern. So vermeidet man Unordnung und schafft Übersicht. Die Proportionen der unteren Schubladen wurden mithilfe von ergonomischen Tests optimiert und bieten dank der kleineren Fächer im Inneren einen idealen Platz für die sichere Aufbewahrung von Reinigungsprodukten.

Root



Root Square

Stauraum für kleinere Bäder



Waschtischunterschranke mit Türen oder Schubladen, Hochschranke und Zusatzmodule, die speziell für enge Platzverhältnisse konzipiert sind, bringen funktionale Lösungen auch in die kleinsten Bäder.

Die Kollektion bietet Flexibilität in der Badgestaltung, insbesondere durch sinnvolle Lösungen für kleinere Räume mit verschiedenen Tiefenoptionen. Sie bietet neben den 46 cm tiefen Waschtischschränken auch verschiedene Maßoptionen für die Tiefen 28 cm und 38 cm.



Die perfekte Ergänzung



Die Armaturen sprechen unterschiedliche Vorlieben und Nutzungsgewohnheiten an, indem sie mit einer Reihe von Größen, Stilen und Farben ein flexibles Design für Waschbecken, WCs und Duschen bieten.

Sie behalten ihr minimalistisches Design mit sowohl geschwungenen als auch klaren Linien bei und zeichnen sich durch besondere Farboptionen aus.

Jedes Teil der Kollektion wird in einem speziellen Verfahren beschichtet, um die Farbe über Jahre hinweg zu erhalten.

**Planen Sie Ihr Badezimmer
Schritt für Schritt**

In 3 Schritten zum Traumbad



Mit der Root-Collection gestalten Sie Ihr Traumbad in drei einfachen Schritten.

- 1- Überlegen Sie sich zunächst, welche Art von Waschtisch, Armatur und Waschtischunterschrank Sie bevorzugen. Dabei haben Sie die Wahl zwischen runden und eckigen Optionen, die Sie danach mit der Farbe Ihrer Wahl kombinieren.
- 2- Die richtige Größe des Waschtischs und des Waschtischunterschrankes lässt sich anhand der verfügbaren Fläche in Ihrem Bad bestimmen. Wählen Sie dann die gewünschte Höhe Ihrer Armatur.
- 3- Vervollständigen Sie Ihre Pläne mit einem Spiegel, einem Hochschrank, einem Midischrank und einem Wasserhahn - und erleben Sie, wie Ihr Traumbad Gestalt annimmt.

1. Schritt: Stil

Armaturen



Waschtische

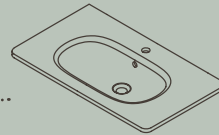
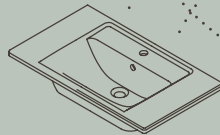

Farben,
Materialien und
Oberflächen

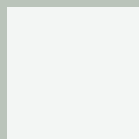
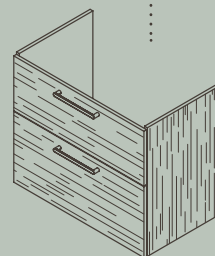
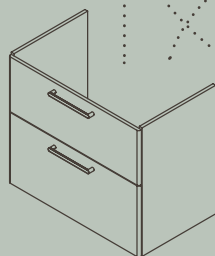

Weiß Hochglanz



Sahara-Beige Hochglanz

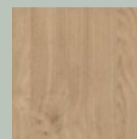

Natürlichen
Eichen

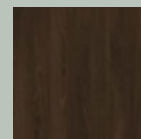

Walnuss



Glänzendem
Perlgrau



Anthrazit

Tap Colours

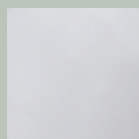

Chrom

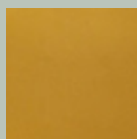

Gold

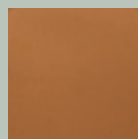



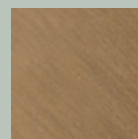

Kupfer





Nickel gebürstet

2. Schritt: Dimension

Waschtischunterschränke

	45X28 cm	60X38 cm	60X46 cm
Integra			
Zentrum			

Badmöbel

	45X28 cm	60X38 cm	60X46 cm
Eintürig H: 50 cm			
Zweitürig H: 85 cm			
Einschübig H: 50 cm			
Zwei-/vierschübig H: 65 cm			
Dreischübig H: 65 cm			

Waschtischarmaturen

Höhe/Länge	H:150 / L:120	H:175 / L:135	H:315 / L:180
Root Round			
Höhe/Länge	H:150 / L:120	H:175 / L:140	H:310 / L:180
Root Square			

80X38 cm

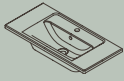

80X46 cm

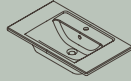

100X46 cm

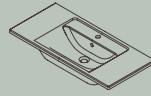

120X46 cm

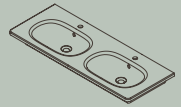
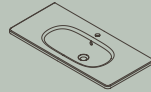
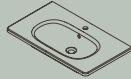
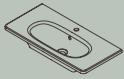
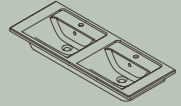

80X38 cm



80X46 cm



100X46 cm

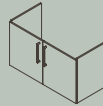

120X46 cm



H:110 / L:190



H:100 / L:180

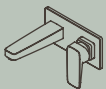

3. Schritt: Ergänzungsmodule

Seitenschrank

25x40x70 (h) cm

16x55x85 (h) cm

25x55x85 (h) cm

25x55x155 (h) cm



Spiegel

Ø70 cm

Ø90 cm



Badarmaturen

Badarmatur

Duscharmatur

Wandmontierte
Wannenarmatur

Wandmontierte
Duscharmatur

Eingebautes
Absperrentil



Root Round

Badarmatur

Duscharmatur

Wandmontierte
Wannenarmatur

Wandmontierte
Duscharmatur

Eingebautes
Absperrentil

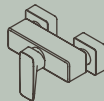
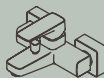

Root Square

25x55x180 (h) cm

35x40x95 (h) cm

35x40x155 (h) cm

35x40x180 (h) cm

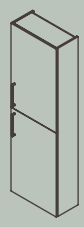

Ausguss

Ausguss

Wannenarmatur

Wannenarmatur

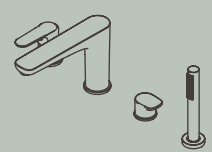

Ausguss

Ausguss

Wannenarmatur

Wannenarmatur

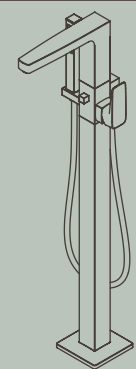
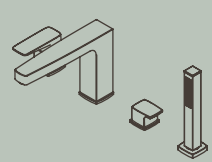

VitrA Türkei

Büyükdere Cad. Ali Kaya Sok. No: 5
Levent 34394 İstanbul, Türkei
Tel: +(90 212) 350 80 00
Fax: +(90 212) 350 84 45
www.vitra.com.tr

VitrA England

Park 34 Collet Way,
Didcot Oxon OX11 7WB, GB
Tel: +(44 1235) 750 990
Fax: +(44 1235) 750 985
www.vitra.co.uk

VitrA Deutschland

Agrippinawerft 24,
50678 Köln, Deutschland
Tel: +49 (0) 221 / 27 73 68-0
Fax: +49 (0) 221 / 27 73 68-500
www.vitra-bad.de

VitrA Frankreich

Z.I. Le Poirier - CS 80019
F - 28132 Nogent-le-Roi
CEDEX, Frankreich
Tel: +33 (0) 2 37 38 69 92
www.france.vitrabathrooms.com

VitrA Italien

Viale San Pietro 83
41049 Sassuolo (MO), Italien
Tel: +39 0536 1818100
www.vitraglobal.com

VitrA Vereinigte Arabische Emirate

2020 Building, Al Quoz 7 Plot 27 SHR 7
Sheikh Zayed Road, Dubai, VAE
Tel: +(971) 9 55 875 70 01
www.vitraglobal.com

VitrA Indien

B-102, Durolite House, Opp.
B-102SAB TV Building,
New Link Road, Andheri (West),
Mumbai 400053 Indien
Tel: +(91) 22-6708 5000
www.vitraglobal.com

VitrA Russland

9, Varshavskoe Highway, Bldg.1
Danilovskaya Manufactory
Block 'Sitsevy', 4 Entr., 1st Floor
Moscou 117105 Russland
Tel/Fax: +7 (495) 221 76 11
www.vitra-russia.ru

VitrA Global

Büyükdere Cad. Ali Kaya Sok. No: 5
Levent 34394 İstanbul, Türkei
Tel: +(90 212) 350 80 00
Fax: +(90 212) 350 84 45
www.vitraglobal.com
export@vitra.com.tr

VitrA